

BT8568

MOTORISIERTER HÖHENEINSTELLBARER FLACHBILDSCHIRM TROLLEY

MONTAGE ANLEITUNG

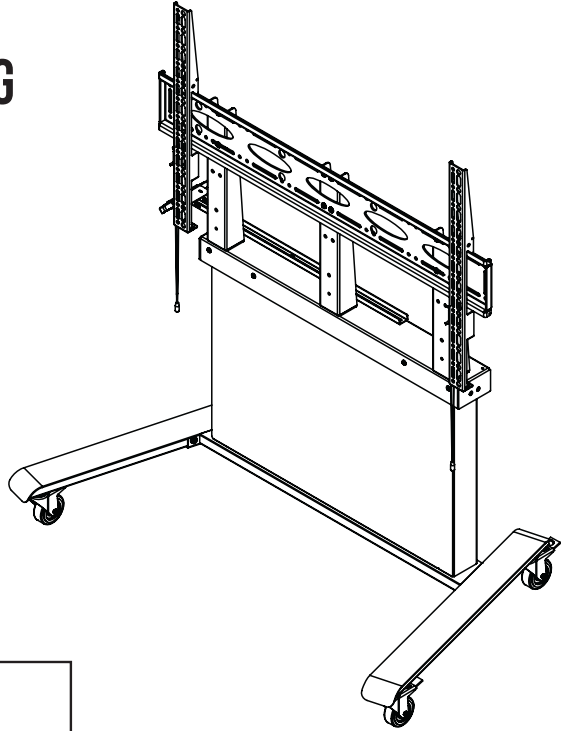

MERKMALE

- Empfohlen für Bildschirme von 55" - 86" (140cm - 218cm)
- Max. Belastung: 100kg
- Geeignet für Displays mit VESA und nicht-VESA Befestigungen bis zu 1000mm x 600mm
- Motorisierter Höheneinstellungsbereich: 650mm
- Einfach zu bedienendes Bedienfeld, sowie automatische Sicherheitsstopp-Funktion
- Mit Front Abdeckung und Kabelmanagement für eine klare & aufgeräumte Installation
- Trolley Abmessungen:
H.1360mm - 2010mm x B.1255mm x T.740mm

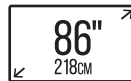

INHALT

Sicherheitshinweise zur Montage.....	2
Teileliste.....	4
Übliche Installation.....	6
Montageanleitung.....	7
Produktabmessungen.....	23
B-Tech Kontakt.....	24

SICHERHEITSHINWEISE ZUR MONTAGE UND BEDIENUNG



ACHTUNG: Diese Halterung ist nur zur Verwendung bis zum angegebenen Maximalgewicht geeignet. Verwendung mit Geräten, die schwerer als das Höchstgewicht sind, kann zu einer Instabilität führen, die mögliche Verletzungen verursacht.

Versuchen Sie nicht, dieses Produkt zu installieren, bevor Sie alle Anweisungen und Warnungen gelesen und richtig verstanden haben.

Bitte bewahren Sie diese Anleitung zum späteren Nachschlagen auf.

Bitte prüfen Sie sorgfältig, ob alle Teile laut Bedienungsanleitung vorhanden und in einwandfreiem Zustand sind - defekte Teile dürfen niemals verwendet werden. B-Tech AV Mounts, seine Distributoren und Händler sind nicht haftbar oder verantwortlich für Schäden oder Verletzungen, die durch unsachgemäße Installation, unsachgemäßen Gebrauch oder Nichtbeachtung dieser Sicherheitshinweise entstehen. In solchen Fällen erlöschen alle Garantien.

Erkundigen Sie sich bei der Verkaufsstelle nach Informationen über Garantien, Reparaturen oder Ersatz für dieses Produkt.

Allgemeines

B-TECH International Ltd. empfiehlt die Montage durch einen professionellen AV Installateur oder eine andere qualifizierte Person.

Bei der Installation ist stets große Vorsicht geboten, da die meisten AV-Geräte fragil und möglicherweise schwer und leicht zu beschädigen sind, wenn sie fallen gelassen werden. Wenn Sie diese Anleitung nicht vollständig verstehen oder sich nicht sicher sind, wie das Produkt sicher befestigt wird, kontaktieren Sie bitte einen professionellen Installateur. Eine fehlerhafte Montage oder Verwendung dieser Halterung kann Verletzungen bis hin zum Tod nach sich ziehen.

Montieren Sie keine AV-Geräte, die die spezifische Gewichtsgrenze des zu installierenden Produkts überschreiten.

Diese Gewichtsgrenze wird auf jedem Produkt und seiner Verpackung deutlich angegeben und variiert von Produkt zu Produkt.

Platzierung

Achten Sie bitte sorgfältig darauf, wo dieses Produkt platziert werden soll. Dieser Ständer ist für den Innenbereich konzipiert und eignet sich für Installationen in der Öffentlichkeit oder Zuhause. Prüfen Sie die Tragfähigkeit des Bodens vor der Installation, um sicherzustellen, dass das kombinierte Gewicht von Geräten und Hardware getragen werden kann. Manche Flächen sind für eine Installation nicht geeignet. Beim Überprüfen der Stabilität des Untergrundes, bedenken Sie bitte die folgenden äußeren Faktoren: Die Festigkeit des Bodens, das Einwirken von plötzlichem und starkem Wind und die Gefahr, die durch den Kontakt von Leuten und/oder Gegenständen (z.B. Installationen in Durchgängen, Notausgängen) gegeben ist. Wenn das Produkt an einem häufig und stark besuchtem Ort installiert wird, stellen Sie sicher, dass das Produkt sich außerhalb der Reichweite von Menschen befindet. Wenn AV Geräte oberhalb von Publikum oder in öffentlichen Laufwegen installiert werden, müssen alle Teile der Montage zusätzlich gegen Herabfallen gesichert werden. Beim Bohren von Löchern muss jeglicher Kontakt mit elektrischen Leitungen, Wasser- oder Gasrohren vermieden werden. Wir empfehlen die Nutzung eines Ortungsgerätes für Stromleitungen und andere versteckte Objekte. Bohren Sie nur, wenn Sie sich sicher sind, keine verdeckten Objekte zu beschädigen.

Befestigungsmaterial

Es wird dringend empfohlen, alle mitgelieferten Befestigungsschrauben zu verwenden und die Funktion aller anderen Befestigungsteile umfassend zu verstehen. In einigen Fällen wird mehr Befestigungsmaterial für AV-Geräte geliefert, um verschiedene Geräte Modelle aufzunehmen und Konfigurationen einzurichten. Der Installateur muss sich davon überzeugen, dass das mitgelieferte Befestigungsmaterial für jede spezifische Installation geeignet ist. Das mit dem Produkt gelieferte Befestigungskit ist möglicherweise nicht für alle Wände geeignet. Wenn Befestigungsschrauben oder andere mitgelieferte Teile für eine sichere Installation nicht ausreichen, wenden Sie sich bitte an einen Fachmann oder an Ihren lokalen Eisenwarenhändler.

Hinweise zur Gefahrenabwehr

Nutzen Sie beim Verlegen der Kabel die integrierte Kabelführung des Produkts und stellen Sie sicher, dass alle Kabel in ordnungsgemäßem Zustand und sicher sind. Vergewissern Sie sich, dass die Kabel keine beweglichen Teile des Produkts im Betrieb stören. Bewegliche Teile der Halterung können Verletzungen durch Quetschungen der Finger oder anderer Körperteile herbeiführen. Besondere Aufmerksamkeit sollte den beweglichen Teilen während der Montage und der Ausrichtung gewidmet werden. Unmittelbar nach der Montage sollten Sie prüfen, ob alle Teile sicher befestigt wurden. Prüfen Sie, ob alle benötigten Schrauben montiert und entsprechend festgezogen sind.

Betrieb, Wartung und Entsorgung

Wir empfehlen, das Produkt und seine Befestigungspunkte so häufig wie möglich (nicht seltener als im Abstand von 6 Monaten) zu überprüfen, um die Sicherheit zu gewährleisten. Bitte helfen Sie mit und entsorgen Sie die Verpackung sowie alle abgebauten Teile ordnungsgemäß und umweltgerecht. Über aktuelle Entsorgungswege informieren Sie sich bitte bei Ihrem Fachhändler oder bei Ihrer Gemeindeverwaltung. Wenden Sie sich im Zweifelsfall an einen professionellen AV-Installateur oder eine andere entsprechend qualifizierte Person.

- CN B-Tech AV Mounts 建议本产品由专业AV安装人员或其他合格人员安装。B-Tech AV Mounts 及它的代理商、经销商不对由于不恰当的安装而造成的损失或伤害负责。本产品必须安装在合适的架构上，并仅用于不超过所标示的最大承重。
- CS Společnost B-Tech AV Mounts doporučuje provést instalaci tohoto produktu instalátora AV či jinak způsobilé osoby. Společnost B-Tech AV Mounts, její distributoři a prodejci nenesou prostřednictvím odborného odpov. édnost za škody nebo zranění zp. úšobená nevhodnou instalací. Tento výrobek je nutno umístit do vhodné konstrukce a používat jen po uvedené maximální výšku.
- DE B-Tech AV Mounts empfiehlt, dass dieses Produkt durch einen qualifizierten AV-Techniker oder eine andere Person mit geeigneter Qualifikation installiert wird. B-Tech AV Mounts, ihre Distributoren und Händler können nicht für durch fehlerhafte Montage verursachte Beschädigung oder Verletzung haftbar bzw. verantwortlich gemacht werden. Dieses Produkt muss auf einem geeigneten Untergrund montiert werden und darf nur bis zum angegebenen Höchstgewicht verwendet werden.
- EN B-Tech AV Mounts recommends that this product be installed by a qualified AV technician or other suitably qualified person. B-Tech AV Mounts, its distributors and dealers are not liable or responsible for damage or injury caused by improper installation, improper use or failure to observe these safety instructions. In such cases, all guarantees will expire. This product must be mounted on a suitable surface and may only be used up to the specified maximum weight.
- ES B-Tech AV Mounts recomienda que un instalador de audio y video profesional u otra persona debidamente cualificada instalen este producto. B-Tech AV Mounts, sus distribuidores y concesionarios no se hacen cargo ni se responsabilizan de ningún daño o lesión provocados por una instalación inapropiada. Este producto se debe montar en una estructura adecuada y se debe utilizar soportando solamente hasta el peso máximo indicado.
- FR B-Tech AV Mounts recommande de confier l'installation de ce produit à un installateur AV professionnel ou à une autre personne dûment qualifiée. B-Tech AV Mounts, ses distributeurs et ses revendeurs ne sauraient être tenus responsables de tout dégât ou de toute blessure résultant d'une installation incorrecte. Ce produit doit être monté sur un support approprié et utilisé dans la limite du poids maximum indiqué.
- IT B-Tech AV Mounts consiglia di affidare l'installazione di questo prodotto a un installatore specializzato o ad altra persona adeguatamente qualificata. B-Tech AV Mounts, i suoi distributori e rivenditori non accettano alcuna responsabilità nei riguardi di eventuali danni o infortuni causati da un'errata installazione. Questo prodotto deve essere fissato a una struttura idonea e utilizzato unicamente sino al peso massimo indicato.
- JP B-Tech AV Mounts はAV設置の専門家または適合した知識を備えた人が製品を設置することを推奨します。B-Tech AV Mounts と販売店、取引先はこうした安全指針に従わない場合に随伴される製品の損傷や傷害に対する責任を負いません。場合によって製品が設置されるに適していないところもあるので設置位置に特別な注意を傾けてください。この製品の位置に注意を傾けて設置に適していない壁があるかを確認してください。指定した重さ制限を超過するAV装備を装着しないでください。
- KR B-Tech AV Mounts 는 AV 설치 전문가 또는 적합한 지식을 갖춘 사람이 제품을 설치하도록 권장합니다. B-Tech AV Mounts 와 판매점, 거래처는 이러한 안전 지침을 따르지 않을 경우에 수반될 제품의 손상이나 손해에 대한 책임을 지지 않습니다. 경우에 따라 제품이 설치되기에 적합하지 않은 곳들도 있으므로 설치 위치에 특별한 주의를 기울여 주시기 바랍니다. 제품의 설치 위치에 주의를 기울여 확인하십시오. 지정된 무게 제한을 초과하는 AV 장비를 장착하지 마십시오.
- NL B-Tech AV Mounts adviseert om dit product te laten installeren door een professionele AV-instalateur of andere hiervoor gekwalificeerde persoon. B-Tech AV Mounts, haar distributeurs en dealers zijn niet aansprakelijk of verantwoordelijk voor schade of letsel die is veroorzaakt door onoordeelkundige installatie. Dit product moet worden gemonteerd aan een geschikte constructie, waarbij het aangegeven maximum gewicht niet mag worden overschreden.
- PL Firma B-Tech AV Mounts zaleca, aby ten produkt był instalowany przez profesjonalnych instalatorów AV lub inny odpowiednio przeszkolony personel. Firma B-Tech AV Mounts, jej dystrybutorzy i dealerzy nie ponoszą odpowiedzialności za uszkodzenia lub obrażenia ciała powstałe w wyniku nieprawidłowej instalacji. Niniejszy produkt musi być amontowany na odpowiedniej powierzchni, a podczas użytkowania nie wolno przekraczać podanego maksymalnego obciążenia.
- PT A B-Tech AV Mounts recomenda que a instalação deste produto seja efectuada por um instalador de AV profissional ou outra pessoa devidamente habilitada. A B-Tech AV Mounts e os seus distribuidores e concessionários não são responsáveis por danos ou lesões causados por uma instalação incorrecta. Este produto tem de ser montado numa estrutura adequada e utilizado somente até ao peso máximo indicado.
- RU Компания B-Tech AV Mounts рекомендует, чтобы установка данного изделия производилась инженером по установке аудио-видеотехники или другим специалистом с соответствующей квалификацией. Компания B-Tech AV Mounts ее дистрибьюторы и дилеры не несут ответственности за повреждения или травмы, полученные в результате неправильной установки.

توصي بي-تك للتجارة الدولية المحدودة بأن شخص محترف في تركيب ال AV او شخص مؤهل تأهيلا مناسباً لتركيب هذا المنتج. بي-تك للتجارة الدولية، موزعيها والتجار ليست عرضة أو مسؤولة عن الأضرار أو الإصابات الناجمة عن تركيب غير سليم، والاستخدام غير السليم أو عدم مراعاة هذه التعليمات للسلامة. يجب أن يتم تركيب هذا المنتج في بنية مناسبة ويجب استخدام فقط لدعم الحد الأقصى للوزن المشار إليه.

WICHTIGE SICHERHEITS INSTRUKTIONEN



GEFAHR: Um die Risiken eines Stromschlags zu vermeiden, beachten Sie bitte:

- Trennen Sie das Gerät vor der Reinigung von der Stromversorgung.
- Nicht in der Nähe von Wasser oder im Freien verwenden.



WARNUNG: Um die Risiken von Verbrennungen, Feuer, Stromschlag, oder Verletzungen von Personen zu vermeiden:

- Ziehen Sie den Netzstecker, bevor Sie Teile anbringen oder abnehmen.
- Verhindern Sie, dass die in der Nähe des Geräts verwendeten Kabel und Leitungen betreten oder eingeklemmt werden
- Reinigen Sie nur mit einem trockenen Tuch. Ziehen Sie vor der Reinigung immer den Netzstecker aller elektrischen Geräte, die in Verbindung mit diesem Produkt verwendet werden.
- Nehmen Sie dieses Montagesystem niemals in Betrieb, wenn Kabel oder Stecker beschädigt sind, es nicht ordnungsgemäß funktioniert, herabgefallen, beschädigt oder ins Wasser gefallen ist. Geben Sie das Montagesystem zur Überprüfung und Reparatur in ein Servicezentrum.
- Das Kabel von heißen Oberflächen fernhalten
- Zur Vermeidung von Schäden und zur besseren Manövrierfähigkeit, ist ein Sicherheitsabstand von mindestens 1 Meter zwischen dem Trolley und anderen Einrichtungsgegenständen zu gewährleisten.
- Niemals einen Gegenstand in eine Öffnung fallen lassen oder einführen.
- Verwenden Sie das Gerät nicht, wenn Aerosolprodukte (Sprays) verwendet werden oder Sauerstoff verabreicht wird.
- Bevor Sie das Gerät vom Netz trennen, schalten Sie alle Regler aus und ziehen dann den Netzstecker vom Stromnetz ab.



WARNUNG: Das Überschreiten der zulässigen Gewichtskapazität kann zu schweren Unfällen oder Schäden am Gerät führen. Es liegt in der Verantwortung des Montagepersonals, sicherzustellen, dass das Gesamtgewicht, inklusive der am BT8568 angebrachten Komponenten, 100 kg, nicht überschritten wird.

WARNUNG: Verwenden Sie dieses Montagesystem nur für den in dieser Anleitung angegebenen Verwendungszweck. Es dürfen keine Anbauteile hinzugefügt werden, die nicht vom Hersteller empfohlen werden.

Jegliche Schalter oder ähnliche Geräte, die zum Einsatz des interaktiven Systems kommen, müssen in einer Höhe zwischen 750 mm und 1200 mm über dem Fußboden installiert sein.

WARNUNG: Nehmen Sie das Gerät niemals in Betrieb, wenn es in irgendeiner Weise beschädigt ist, Flüssigkeit verschüttet wurde, Gegenstände in das Gerät gefallen sind, das Gerät Regen oder Feuchtigkeit ausgesetzt war, nicht normal funktioniert oder fallen gelassen wurde. Wenden Sie sich an den ursprünglichen Installateur/Hersteller, um eine Reparatur oder Rückgabe zu veranlassen.

WARNUNG: Es besteht Lebensgefahr, bzw. ernste Verletzungsgefahr, wenn Kinder auf den Trolley/Ständer klettern.

HINWEIS: Die Lärmemissionen im Radius von 30 cm liegen unterhalb 48 dB.

HINWEIS: Das BT8568 verfügt über keine vom Anwender zu wartenden Teile.

HINWEIS: BT8568 ist geeignet für Bildschirmgrößen bis zu einem Maximum von 86 Zoll (diagonal).



VORSICHT: Änderungen oder Umbauten an diesem Gerät, die nicht ausdrücklich vom Hersteller genehmigt wurden, können dazu führen, dass die CE-Zertifizierung des Geräts ungültig wird und das Gerät nicht mehr betrieben werden darf.

! WARNUNG !

**KANN UMKIPPEN, ERHÖHTE SCHWERE
VERLETZUNGSGEFAHR.
ERLAUBEN SIE KINDERN UNTER 16 JAHREN NICHT
DEN WAGEN ZU BEWEGEN.
DEN WAGEN LANGSAM BEWEGEN.**

**DIE BREMSEN BETÄTIGEN, WENN
DER TROLLEY STILLSTEHT.
BEIM SCHIEBEN DES TROLLEYS
DIE BREMSEN LÖSEN.**

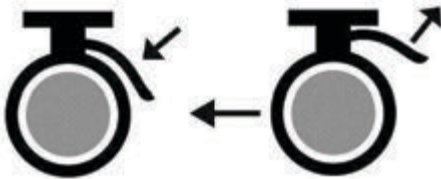

**LASSEN SIE DEN TROLLEY NIE AUF
EINER STEIGUNG STEHEN.
IMMER AUF EBENEM BODEN PARKEN.**

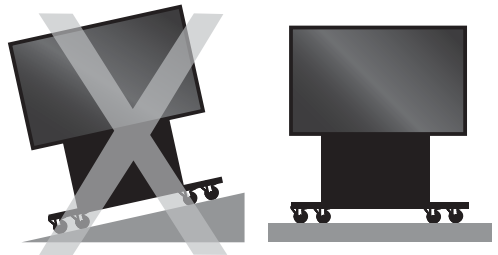

**NUR ERWACHSENE SOLLTEN DIESEN
TROLLEY SCHIEBEN.**

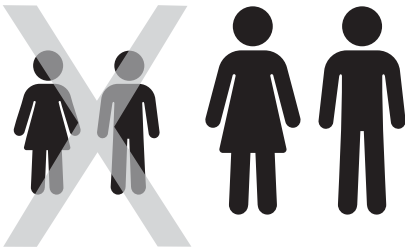

**DEN TROLLEY AN DER SCHMALEN
SEITE ANSCHIEBEN.**

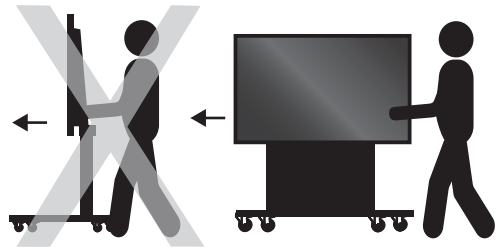

**TROLLEY NIEMALS ZIEHEN.
IMMER SCHIEBEN.**

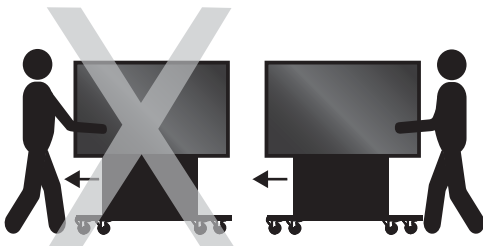

**SCHIEBEN SIE NICHT AM OBEREN
ENDE DES TROLLEYS.
IMMER IN DER MITTE SCHIEBEN.**

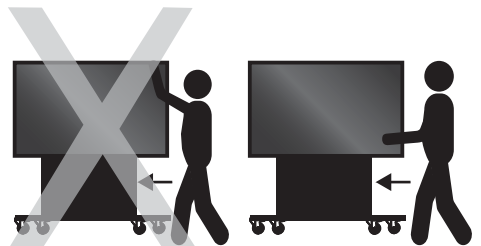

BT8568 TEILELISTE

BITTE FÜR ZUKÜNFTIGE HINWEISE AUFBEWAHREN

BOX 3 - BILDSCHIRM INTERFACE & ABDECKUNG

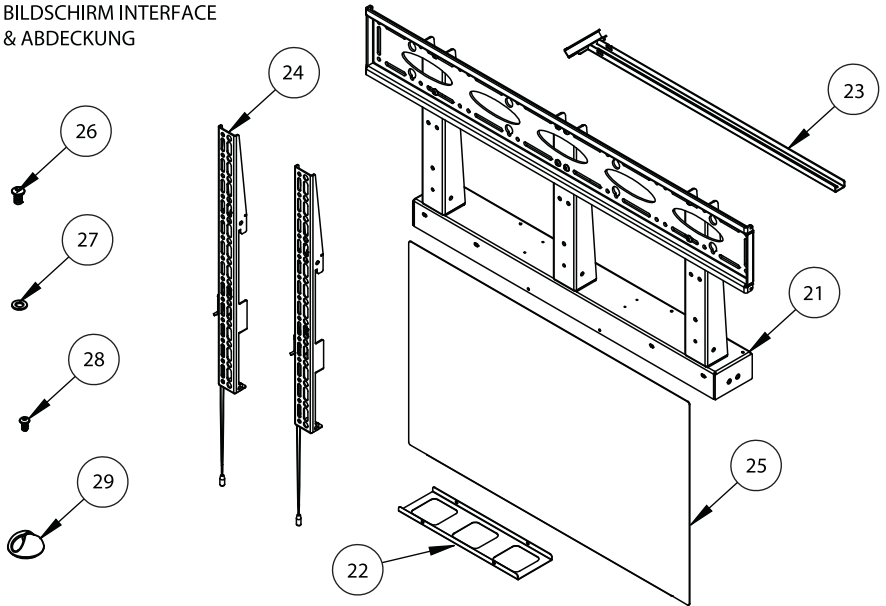

BOX 1 - SOCKEL

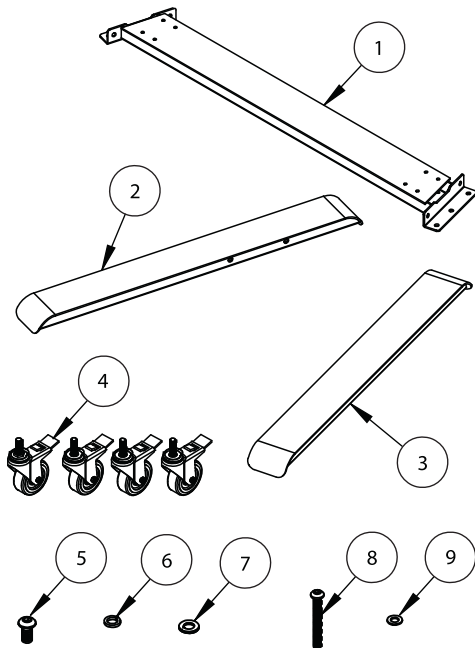

BOX 2 - SÄULEN

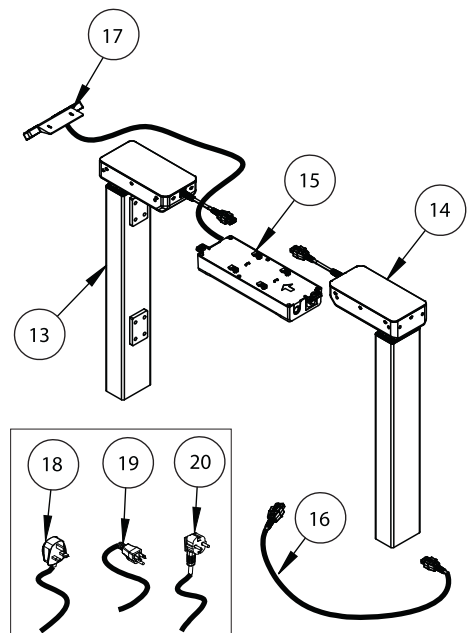

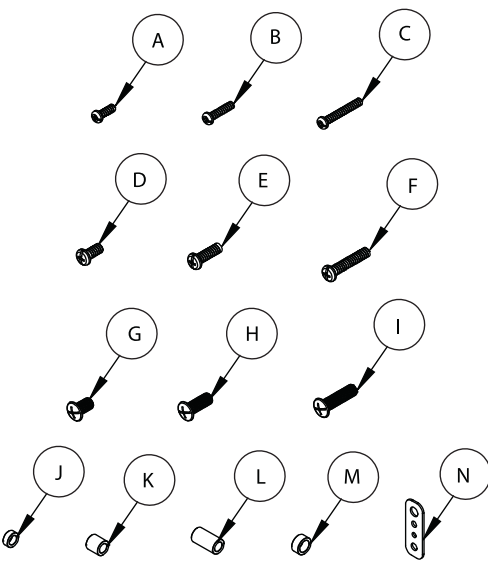
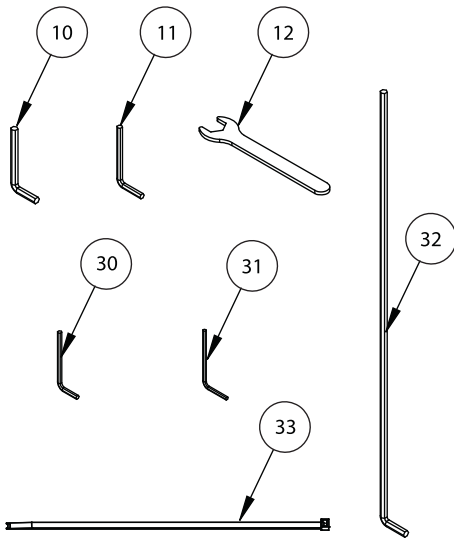

BENÖTIGTE WERKZEUGE
Kreuzschlitzschraubendreher

ARTIKEL	ARTIKELBEZEICHNUNG	MENGE			
BOX 1					
			1	SOCKEL MITTE	1
			2	LINKES BEIN	1
			3	RECHTES BEIN	1
			4	ROLLEN	4
			5	M8 x 16mm SCHRAUBE	10
			6	UNTERLEGSCHIEBE	10
			7	M8 UNTERLEGSCHIEBE	10
			8	M6 x 50mm SCHRAUBE	8
			9	M6 UNTERLEGSCHIEBE	8
			10	5AF INBUSSCHLÜSSEL	1
			11	4AF INBUSSCHLÜSSEL	1
12	SCHRAUBENSCHLÜSSEL	1			
BOX 2					
			13	LINKE SÄULE	1
			14	RECHTE SÄULE	1
			15	NETZTEIL	1
			16	1M KABEL	1
			17	BEDIENTEIL	1
			18	UK STECKER	1
			19	US STECKER	1
			20	EU STECKER	1
			21	OBERE SEKTION	1
			22	KABELFÜHRUNGSSCHIENE	1
23	BEDIENTEIL HALTERUNG	1			
24	INTERFACE ARM	2			
25	FRONT ABDECKUNG	1			
26	M6 x 10mm SCHRAUBE	14			
27	M6 UNTERLEGSCHIEBE	10			
28	M4 SCHRAUBE	2			
29	KABELMANAGEMENT KLAMMER	4			
30	3AF INBUSSCHLÜSSEL	1			
31	2.5AF INBUSSCHLÜSSEL	1			
32	5AF INBUSSCHLÜSSEL	1			
33	KABELBINDER	4			
BOX 3					
			INTERFACE SATZ		
			A	M6 x 16mm SCHRAUBE	4
			B	M6 x 25mm SCHRAUBE	4
			C	M6 x 40mm SCHRAUBE	4
			D	M8 x 16mm SCHRAUBE	4
			E	M8 x 25mm SCHRAUBE	4
			F	M8 x 40mm SCHRAUBE	4
			G	M10 x 16mm SCHRAUBE	4
			H	M10 x 25mm SCHRAUBE	4
			I	M10 x 35mm SCHRAUBE	4
			J	M8 x 5mm ABSTANDHALTER	4
			K	M8 x 13mm ABSTANDHALTER	4
			L	M8 x 24mm ABSTANDHALTER	4
M	M10 x 7mm ABSTANDHALTER	4			
N	MULTI UNTERLEGSCHIEBE	4			
Geeignet für Belastungen bis zu 100kg					

MONTAGEANLEITUNGEN

1. SOCKEL MONTAGE

Befestigen Sie Artikel 2 & 3 an Artikel 1, indem Sie Artikel 5, 6 & 7 verwenden.

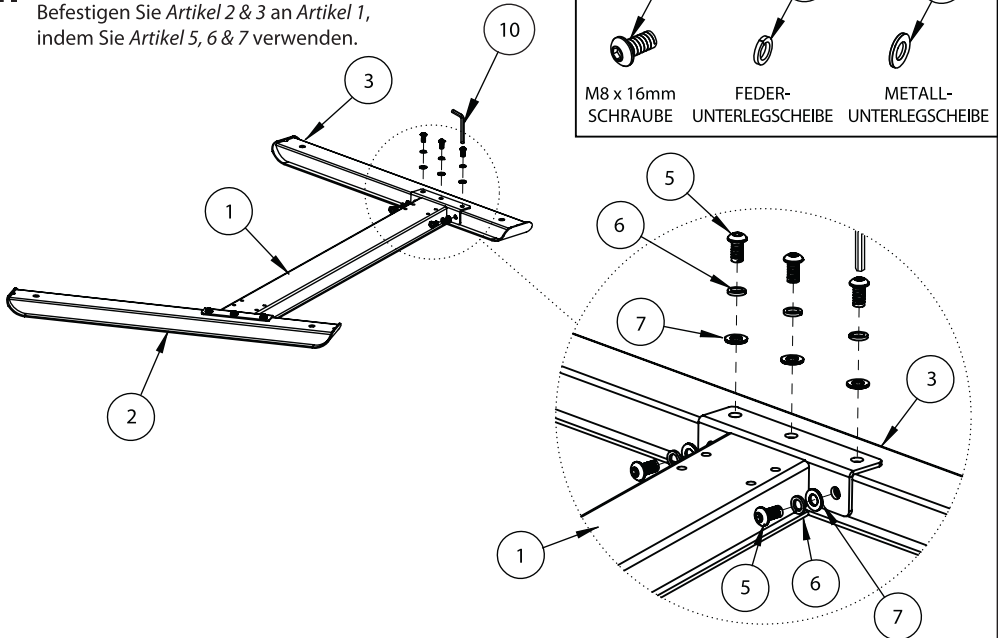

2. ROLLEN ANBRINGEN

Setzen Sie Artikel 4 in Artikel 2 & 3 ein. Verwenden Sie zum Festziehen den Schraubenschlüssel (Artikel 12).

RÄDER VOR DER
INSTALLATION
VERRIEGELN

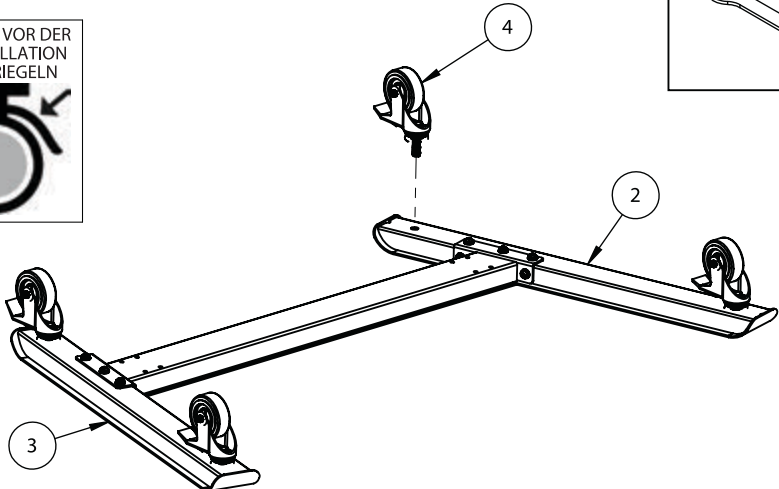

3. SÄULEN AM SOCKEL ANBRINGEN

Befestigen Sie *Artikel 13 & 14* an *Artikel 1*, indem Sie *Artikel 8 & 9* verwenden - *Artikel 8* nicht ganz festziehen.

Hinweis: Vergewissern Sie sich, dass die Säulen richtig herum installiert werden, mit den Kabeln nach innen zeigend

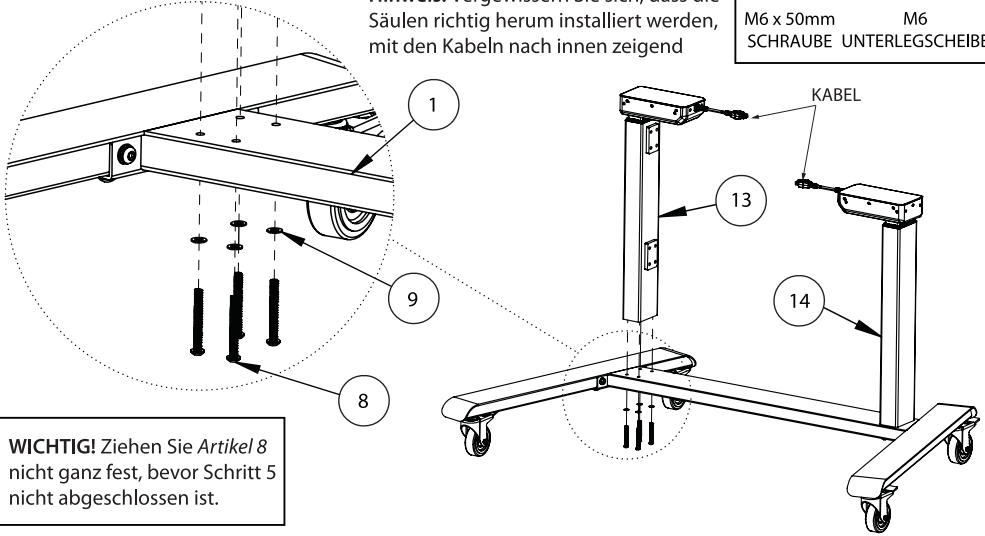

4. NETZTEIL BEFESTIGEN

Befestigen Sie *Artikel 15* an *Artikel 21*, mit *Artikel 28*.

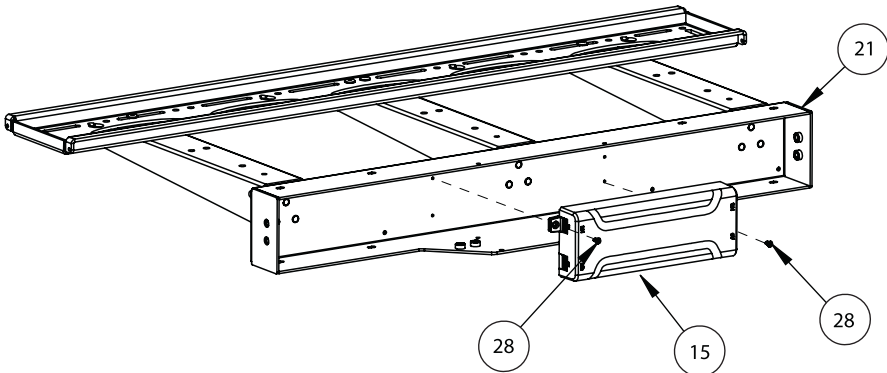

5. OBERE SEKTION MONTIEREN

Montieren Sie Artikel 21 auf Artikel 13 & 14, dann direkt fixieren mit Artikel 26 & 27.

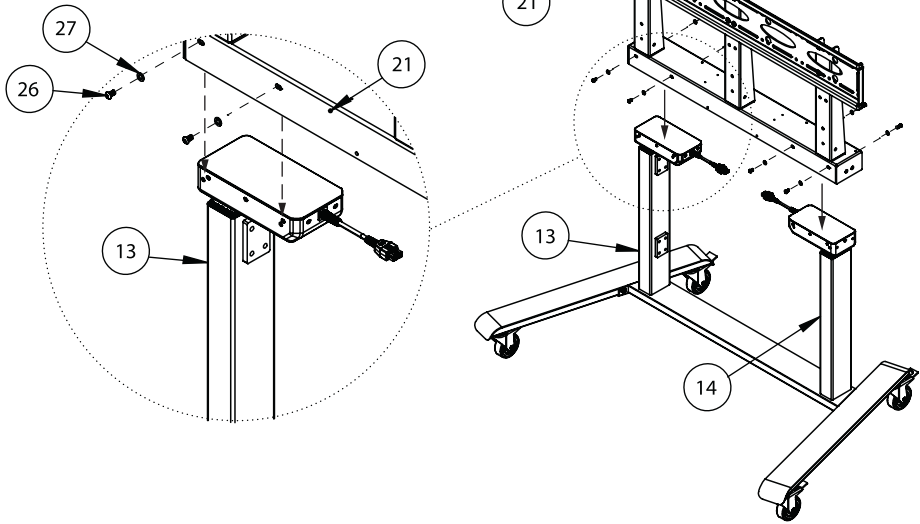
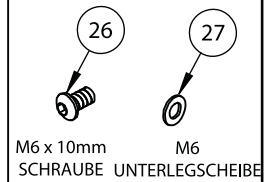

6. BEDIENFELD HALTERUNG BEFESTIGEN

Befestigen Sie Artikel 23 an Artikel 21, mit Artikel 26 & 27
Hinweis: Nicht zu fest anziehen, damit Artikel 23 herausgleiten kann - Siehe Schritt 13

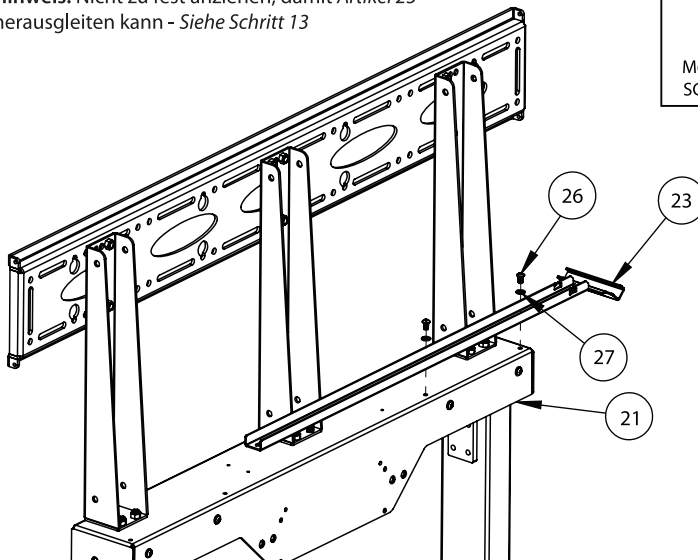
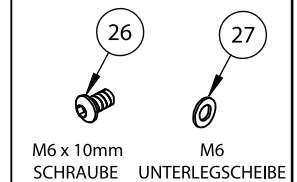

7. ALLE KABEL VERBINDEN

Verbinden Sie Artikel 13, 14, 17 & 18/19/20 mit Artikel 15. Montieren Sie Artikel 17 auf Artikel 23.

Hinweis: Verwenden Sie Artikel 16, um das Stromkabel der Hebesäule zu verlängern.

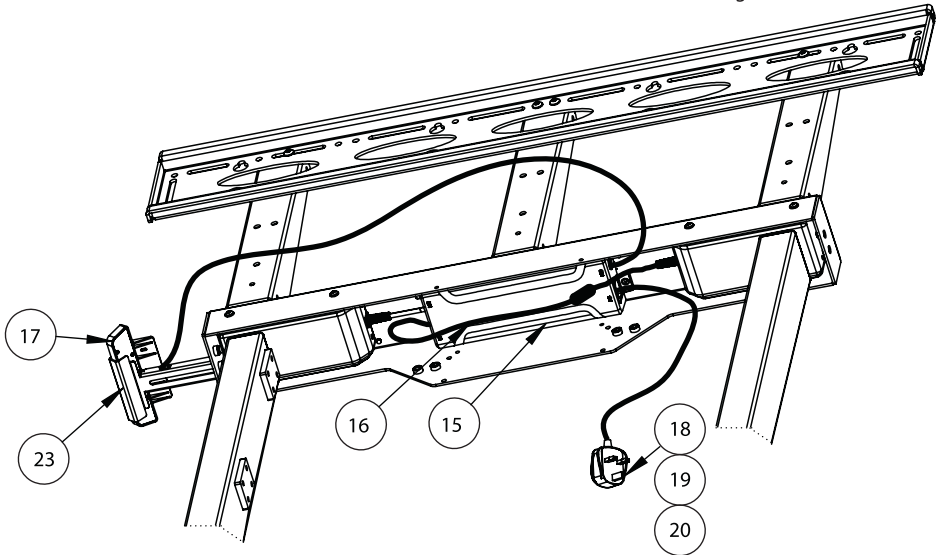

8. BEFESTIGEN SIE DIE SCHIENE FÜR DAS KABELMANAGEMENT

Befestigen Sie Artikel 22 an Artikel 21, mit Artikel 26.

Hinweis: Verlegen Sie die Kabel an der Unterseite von Artikel 21, verwenden Sie Artikel 22, um die Kabel zu sichern



M6 x 10mm
SCHRAUBE

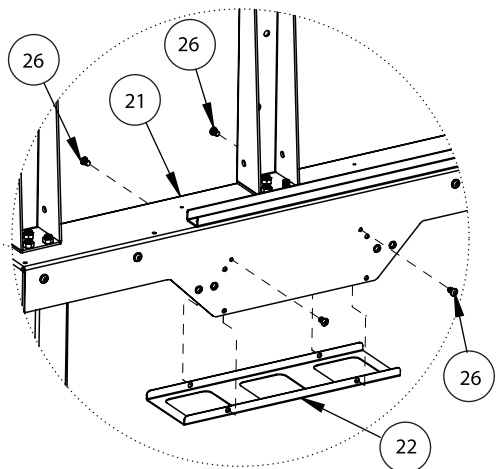
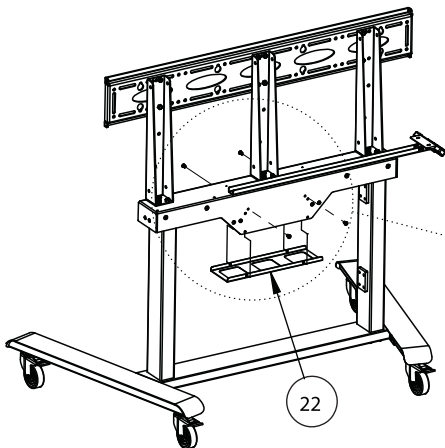

9. FRONT ABDECKUNG ANBRINGEN

Entfernen Sie die Folie von den 6 vorgesehenen Klebefeldern an Artikel 25 und kleben Sie die Abdeckung fest auf Artikel 1, 13 & 14.

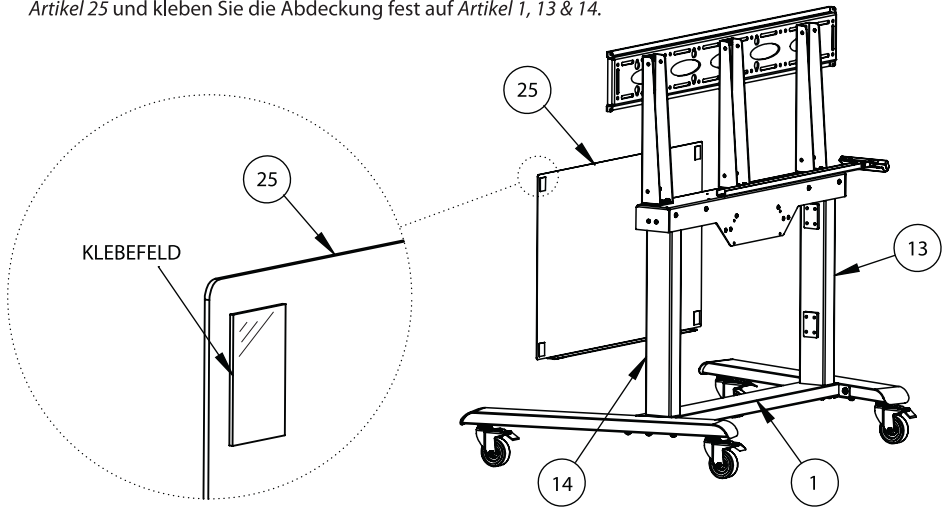

10. INTERFACE ARME AM BILDSCHIRM ANBRINGEN

Befestigen Sie Artikel 24 an die Rückseite des Bildschirms, indem Sie das verfügbare Interface Kit verwenden
Hinweis: Vergewissern Sie sich, dass Artikel 24 in die richtige Richtung verlegt wird und die gleichen Löcher an beiden Armen verwendet werden.

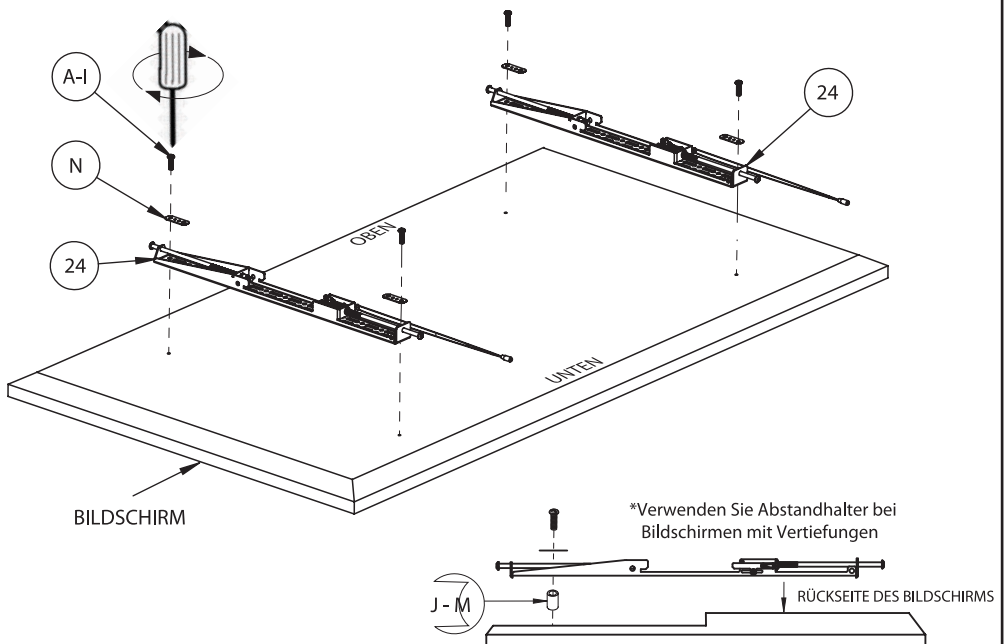

11. BILDSCHIRM AN TROLLEY MONTIEREN

- i. Verriegelungsteil an Artikel 24 in die offene Position zurückziehen - *Siehe Zeichnung 1.*
- ii. Artikel 24 an Artikel 21 einhängen.

Damit die Interface-Arme an der Montageplatte einrasten können, ziehen Sie die Arretierung am Verriegelungsteil nach unten, bis die Markierungen übereinstimmen, drehen Sie dann das Verriegelungsteil gegen den Uhrzeigersinn. Das Verriegelungsteil ist nun in der offenen Position gesichert.

Zeichnung 1

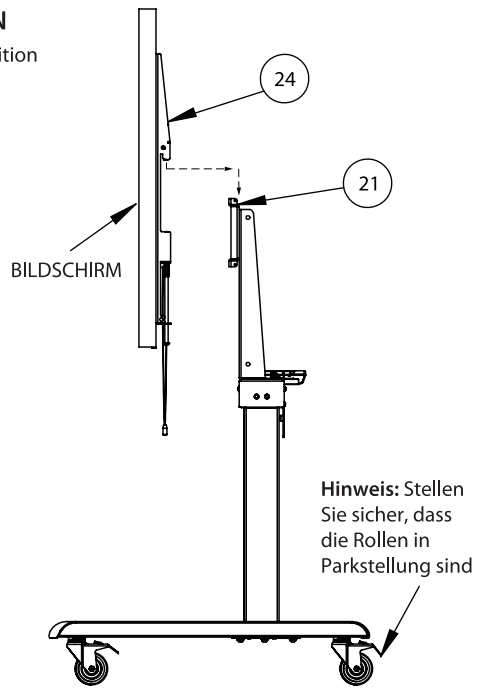
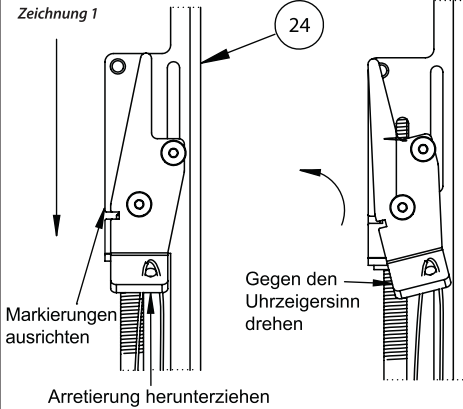

12. BILDSCHIRM SICHERN

Sichern Sie den Bildschirm an der Halterung mit den Verriegelungsschrauben am unteren Ende von Artikel 24.

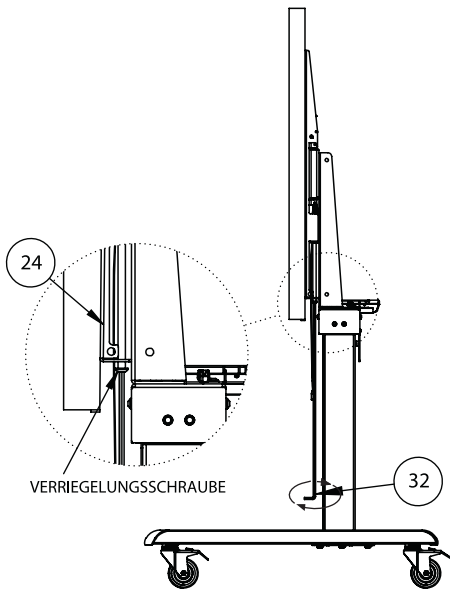

OPTIONAL BILDSCHIRM AUSRICHTUNG

HÖHE: Richten Sie den Bildschirm mit den Höheneinstellschrauben am oberen Ende von Artikel 24 aus.

TIEFE: Verwenden Sie die Einstellschrauben an der Rückseite von Artikel 18, um die Unterseite des Bildschirms zum Ausrichten herauszuschieben.

WARNUNG! Nicht zu festziehen und den Bildschirm beschädigen.

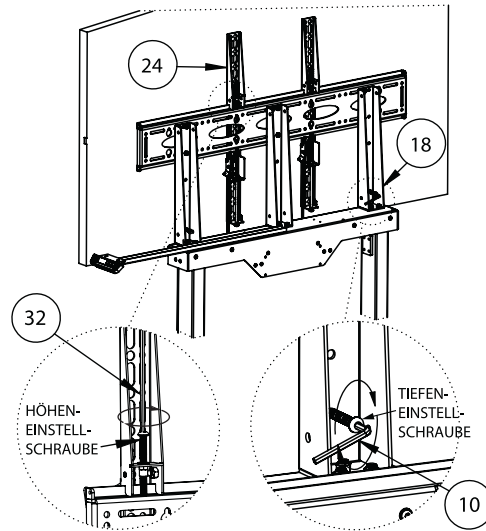

13. BEDIENFELD POSITIONIEREN

Schieben Sie *Artikel 23* heraus, sodass das Bedienfeld (*Artikel 17*) bequem hinter dem Bildschirm erreichbar ist.

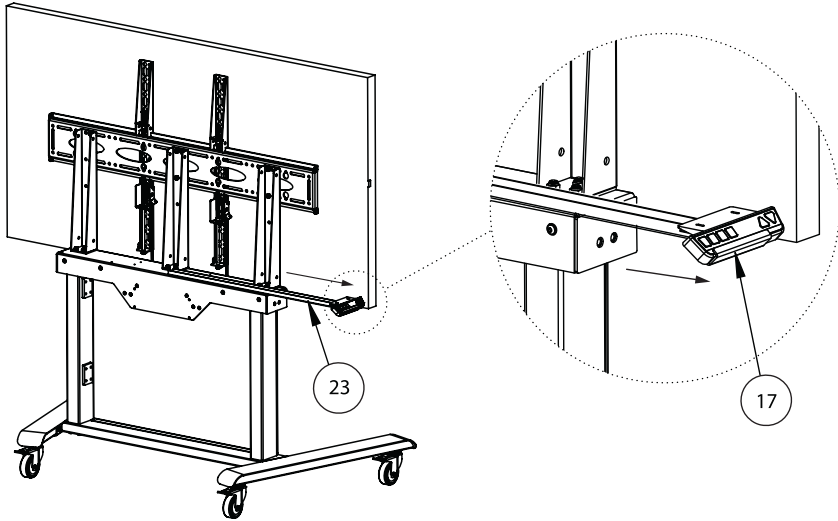

OPTIONAL STECKERLEISTE ZUR VERLÄNGERUNG

Verwenden Sie Kabelbinder (*Artikel 33*), um eine Steckerleiste (nicht enthalten) zur Verlängerung an *Artikel 21* anzubringen.

Hinweis: Beziehen Sie sich auf **Operatives Kontrollsystem** auf Seite 15 für Anweisungen zum Anheben des Bildschirms.

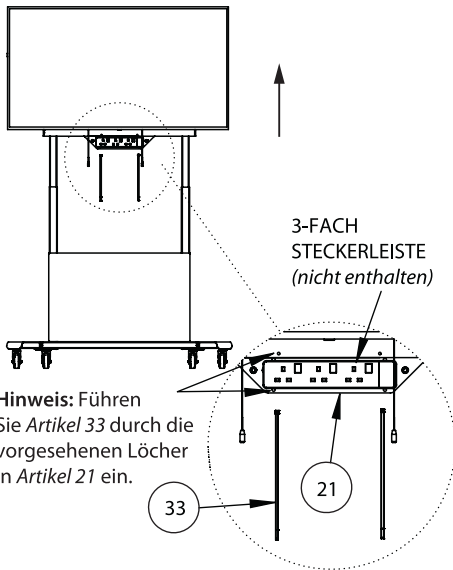

KABELMANAGEMENT

Verwenden Sie *Artikel 29*, um die Kabel zu ordnen und aufzubewahren.



KABELMANAGEMENT KLAMMER

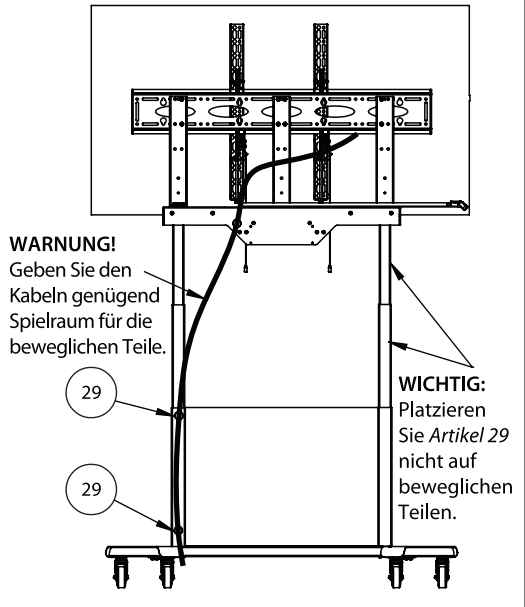

WARNUNG! Geben Sie den Kabeln genügend Spielraum für die beweglichen Teile.

WICHTIG: Platzieren Sie *Artikel 29* nicht auf beweglichen Teilen.





OPERATIVES KONTROLLSYSTEM

BEDIENFELD





MANUELLES RESET

Hinweis: Wenn ein manuelles Reset am Bedienfeld erforderlich ist, befolgen Sie bitte die nachstehenden Schritte:

- i.    Drücken und halten Sie die Taste 'DOWN', bis auf dem Display abwechselnd "E-1" und "rES" angezeigt wird, dann loslassen.
- ii.  Drücken Sie die Taste 'DOWN', damit sich das Display langsam nach unten bewegt und zurückkehrt, bis auf dem Display "60" angezeigt wird. Lassen Sie dann die Taste los.

Warnung: Die Auto-Stopp-Funktion ist während des Zurücksetzens nicht aktiviert. Es besteht die Gefahr des Abklemmens. Stellen Sie sicher, dass sich keine Hindernisse in den Bewegungspfaden der Säulen/Bildschirme befinden.

AUF- UND ABBEWEGUNG

- i.  Drücken Sie die Taste 'UP', bis die gewünschte Höhe erreicht ist, lassen Sie dann die Taste los.
- ii.  Drücken Sie die Taste 'DOWN', bis die gewünschte Höhe erreicht ist, lassen Sie dann die Taste los.







Hinweis: Wenn Sie Taste `3` drücken, wird der Bildschirm automatisch in seine maximale Höhe transportiert. Wenn Sie Taste `1` drücken, wird der Bildschirm automatisch in seine minimale Höhe transportiert. Siehe Speicherfunktion (Seite 16), um die Werkseinstellungen zu ändern und verschiedene Höheneinstellungen zu programmieren.

AUTO-STOP FUNKTION

Hinweis: Bevor Sie den elektronischen höhenverstellbaren Trolley in Betrieb nehmen, vergewissern Sie sich, dass keinerlei Gegenstände (oberhalb und unterhalb), sowie Körperteile die Bewegung der Säulen/Bildschirme einschränken.





- i.  Wenn Sie den Bildschirm nach oben oder unten bewegen und der Bildschirm dabei auf Hindernisse stößt, wird auf dem Display "E-2" angezeigt.
- ii. Der Bildschirm wird sich daraufhin ein kleines Stück in die entgegengesetzte Richtung bewegen. Nachdem das Hindernis entfernt wurde, wird das System wieder normal einsatzbereit sein.

WECHSELN DER EINHEITENANZEIGE (cm / Zoll)

- i.  Drücken Sie die Taste "M" für 3 Sekunden bis das Display "S-" anzeigt, um das Set-up Menü zu öffnen
- ii.   Drücken Sie die Taste 'UP', bis "UNT" auf dem Display blinkt
- iii.   Drücken Sie '1', das Display zeigt abwechselnd "UNT", sowie die aktuelle Höhe in cm. Drücken Sie die Taste 'M', um die Einheit in cm zu speichern.
- iv.   Drücken Sie '2', das Display zeigt abwechselnd "UNT", sowie die aktuelle Höhe in Zoll. Drücken Sie die Taste 'M', um die Display Einheit in Zoll zu speichern.



SPEICHERFUNKTION

Verwenden Sie die Speicherfunktion, um eine bevorzugte Höhe zu programmieren. Der Bildschirm kann dann bequem die eingestellte Position anfahren

- i.   Stellen Sie die Anzeige auf die gewünschte Höhe ein, die Sie speichern möchten.
- ii.  Drücken Sie die Taste "M" und auf dem Display erscheint "S-".
- iii.  Drücken Sie die Taste "1" und das Display zeigt alternativ "S-1" und die Bildschirmhöhe an.
- iv.  Drücken Sie die Taste "M", somit ist die 1. Speicherposition eingestellt. In gleicher Vorgehensweise können Sie eine 2. und 3. Speicherposition programmieren.



STECKERERKENNUNG

Diese Funktion kann feststellen, ob die Motoren korrekt angeschlossen sind.

- i.   Wenn das Display "E-2" und "rES" anzeigt, überprüfen Sie die Motoren, die mit der Kontrolleinheit verbunden sind. Ziehen Sie das Hauptkabel ab und warten Sie mindestens 5 Sekunden.
- ii. Alle Anschlüsse wieder einstecken.
- iii.  Manuelles Reset-Verfahren durchführen.

KONTROLLEINHEIT AUF WERKSEINSTELLUNG ZURÜCKSETZEN

Verwenden Sie diese Funktion, um die Kontrolleinheit auf Werkseinstellung zurückzusetzen.

- i.   Drücken und halten Sie die Taste "M", bis das Display "S" und dann "FAC" anzeigt.
- ii. Die Taste "M" loslassen und erneut drücken, um die Kontrolleinheit auf Werkseinstellung zurückzusetzen (einschließlich der Speicherposition etc.).

ANZEIGE DES KONTROLLSYSTEMS

BEDEUTUNG DER CODES

CODE	INFORMATION	ABHILFE
E-1/rES	Manuelles Reset erforderlich	Siehe Anleitung zum Zurücksetzen des Steuersystems
ovr	Überlastung	Vergewissern Sie sich, dass das montierte Gewicht 100kg für den weiteren Betrieb nicht überschritten ist
E-2	Auto-Stop Funktion	Kann nach Entfernen des Hindernisses normal verwendet werden
dut	Dauerbetrieb ohne ausreichende Ruhezeit	Das Gerät ruhen lassen, anschließend mit der Höheneinstellung fortfahren

FEHLERBEHEBUNG

CODE	FEHLERBEHEBUNG
E-4 / Die Höhe zwischen den zwei Säulen übersteigt 2,5cm	Stoppen Sie den Betrieb und setzen Sie das Gerät manuell zurück
E-3	Überprüfen Sie die Kabel und stellen Sie sicher, dass sie korrekt angeschlossen sind. Die höhenverstellbaren Säulen können nach dem Reset wieder normal in Betrieb genommen werden
Vollständige Höheneinstellung nicht möglich	Möglicherweise wurden auf dem Kontrollsystem Höhengrenzen festgelegt. Setzen Sie das Gerät manuell zurück, um die Werkseinstellungen wiederherzustellen.

TECHNISCHE DATEN

ARTIKEL	DATEN
Eingangsspannung	100~240VAC 50/60HZ 4.7A
Ausgangsspannung	216VAC 24VDC
Max. Belastung	1000N
Reichweite der Höhe (nur Säulen)	57.15cm - 121.67cm
Betriebszyklus	Betriebszyklus AN 2 Min. / AUS 18 Min.

Hinweis: Geräuschpegel	Die Lärmemissionen liegen im Radius von 30cm unterhalb 48 dB
-------------------------------	--

BT8568 ABMESSUNGEN

BITTE FÜR ZUKÜNFTIGE HINWEISE AUFBEWAHREN

VORDERANSICHT

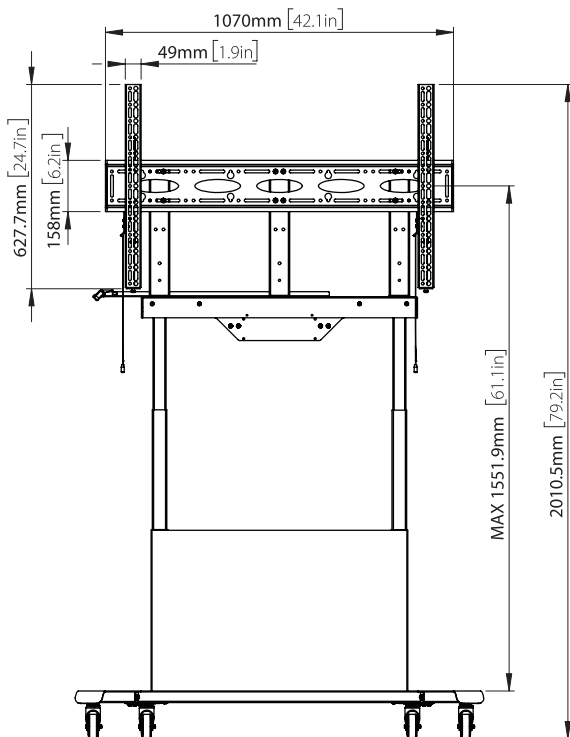
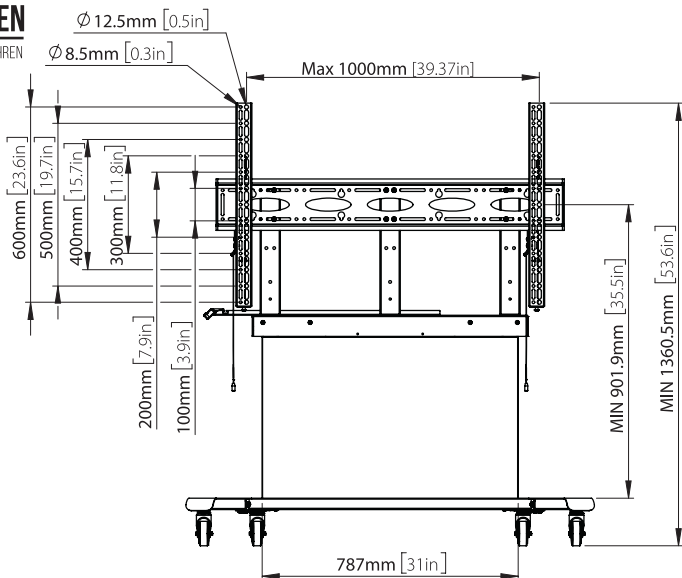

DIESE ANLEITUNGEN SIND NUR ALS LEITFADEN VORGESEHEN. B-TECH ÜBERNIMMT KEINE HAFTUNG FÜR DIE RICHTIGKEIT DER IN DIESEM DOKUMENT ENTHALTENEN INFORMATIONEN

BT8568 ABMESSUNGEN

BITTE FÜR ZUKÜNFTIGE HINWEISE AUFBEWAHREN

SEITENANSICHT

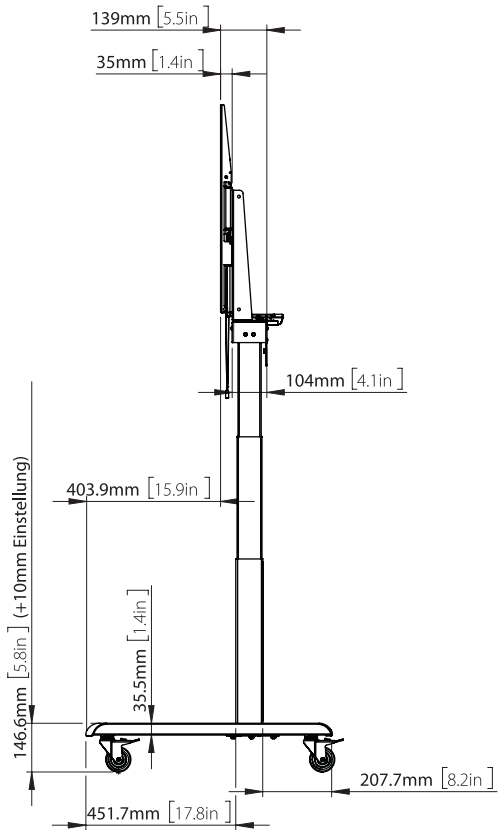

ANSICHT VON OBEN

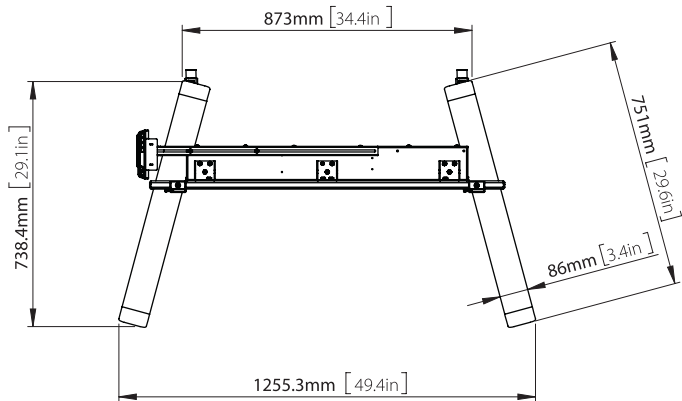

DIESE ANLEITUNGEN SIND NUR ALS LEITFADEN VORGESEHEN. B-TECH ÜBERNIMMT KEINE HAFTUNG FÜR DIE RICHTIGKEIT DER IN DIESEM DOKUMENT ENTHALTENEN INFORMATIONEN



KONTAKT:

BTDE@btechavmounts.com

©2023 B-Tech International Design and Manufacturing Ltd. Alle Rechte vorbehalten.

B-Tech AV Mounts ist eine Abteilung von B-Tech International Design and Manufacturing Ltd.

B-Tech AV Mounts und das B-Tech-Logo sind eingetragene Warenzeichen.

Alle anderen Marken und Produktnamen sind Marken der jeweiligen Eigentümer.

Die Abbildungen dienen nur zur Veranschaulichung. E&OE.

Hergestellt von:

B-Tech International Ltd

Bennett House, Long March, Daventry, Northamptonshire, NN11 4NR, UK

B-Tech Pro-AV BVBA

Brixtonlaan 32, Zaventem 1930, Brüssel, Belgien

AMA-BT8568-V1-GERBX-0423-44 HERGESTELLT IN CHINA

