



B-TECH AV MOUNTS™

# BT8221

## ULTRAFLACHE DOPPELARM FLACHBILD- SCHIRM-WANDHALTERUNG

### MIT NEIGE-UND DREHFUNKTION

WANDNAHES  
 EINKLAPPEN



Diese ultraflache Doppelarm-Wandhalterung wurde für große Bildschirme bis zu 65" entwickelt und verfügt über eine neigbare Fläche und drei Drehpunkte, um eine schnelle und bequeme Neupositionierung der Bildschirme je nach Bedarf zu ermöglichen - ob flach an die Wand geklappt bei einer Tiefe von nur 37mm oder bei maximaler Öffnung. Abdeckkappen für die Befestigungspunkte und das integrierte Kabelmanagement sorgen für eine gepflegte und elegante Installation, für gewerbliche Anwendungen, als auch für den Privatbereich.

#### TECHNISCHE DATEN

Empfohlene Bildschirmgröße	bis zu 65"
Maximale Tragelast	36kg
VESA® Kompatibilität	bis zu 600 x 400
Universal Befestigungen	bis zu 600 x 400mm
Neigung	+/-15°
Drehung	180° an der Wand, 360° am zentralen Drehpunkt und 180° an der Schnittstelle
Abstand zur Wand	Min: 37mm - Max: 560mm
Farbe	Schwarz oder Weiß

#### EIGENSCHAFTEN

- Ultraflaches Design ermöglicht eine wandnahe Installation, wenn flach eingeklappt
- Einfache Neig- und Dreheinstellung
- Mit drei Gelenkpunkten: 180° an der Wand, 360° am zentralen Drehpunkt und 180° an der Schnittstelle
- Seitliche Einstellung des Bildschirms nach der Montage
- Integriertes Kabelmanagement
- Einfache "Einhängemontage" inklusive aller Montageteile
- Einschließlich optisch ansprechender Abdeckkappen für verdeckte Befestigungspunkte



Ultraflaches Design montiert den Bildschirm nur 37mm von der Wand entfernt, wenn flach eingeklappt



Integriertes Kabelmanagement für eine gepflegte und elegante Installation



Die Interface-Arme können mit einem Vorhängeschloss gesichert werden, um ein unbefugtes Entfernen des Bildschirms zu verhindern (Vorhängeschloss nicht im Lieferumfang enthalten)



Auch in weiß erhältlich

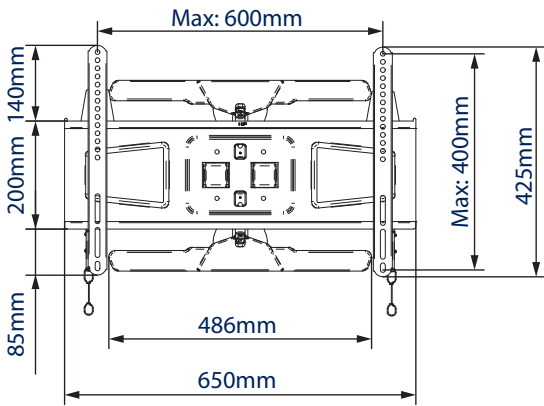

FRONTANSICHT - MAXIMALE AUSZUGSLÄNGE

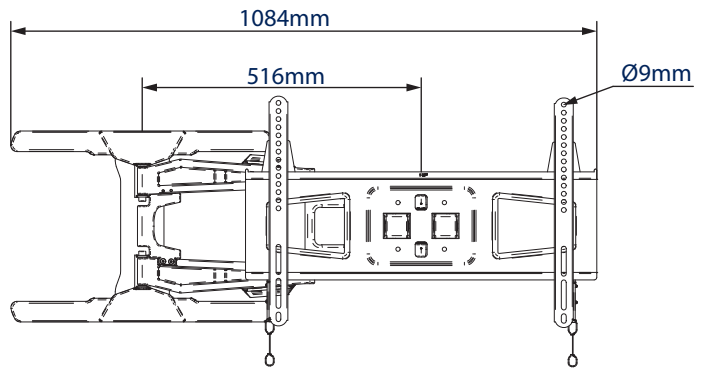

FRONTANSICHT MIT SEITLICH AUSGEKLAPPTEM ARM

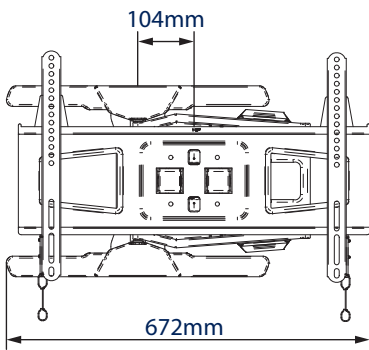

FRONTANSICHT - FLACH ZUR WAND

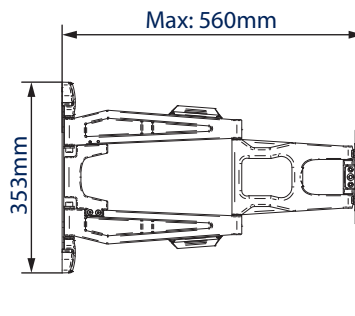

SEITENANSICHT - MAXIMALE AUSZUGSLÄNGE

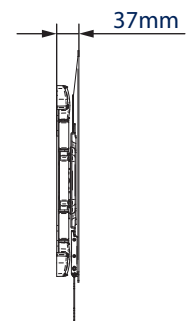

SEITENANSICHT - FLACH ZUR WAND

VERPACKUNGSANGABEN

ORIGINAL DESIGNS BY B-TECH AV MOUNTS EINGETRAGENES DESIGN PATENTIERT

FARBE:	BESTELLNUMMER:	EAN CODE:	UMKARTON MENGE:	UMKARTON GEWICHT:	UMKARTON WÜRFEL:
Schwarz	BT8221/B	5019318759031	2	16.25kg	0.069cbm
weiß	BT8221/W	5019318759598	2	16.25kg	0.069cbm

ZUBEHÖR UND ZUGEHÖRIGE PRODUKTE

BTV914



Universal Soundsystem-Halterung zur direkten Montage einer Lautsprecherleiste unter dem Bildschirm an BT8221

BT8225



Doppelausleger - Wandhalterung Neig- und Schwenkbar für Bildschirme bis zu 75"

BT7535

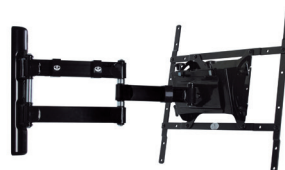

Doppelarm-Wandhalterung Neig- und Schwenkbar für Bildschirme bis zu 50"

BTV504

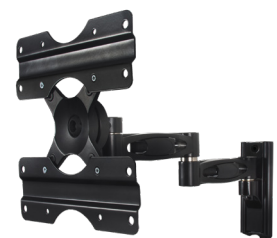

Doppelarm-Wandhalterung Neig- und Schwenkbar für Bildschirme bis zu 42"

© 2015 B-Tech Mounts of Design & Manufacturing Limited, B-Tech Mounts, alle Rechte vorbehalten.  
 Die Informationen in diesem Spartenkatalog sind geschützte Informationen von B-Tech Mounts of Design & Manufacturing Limited.  
 Wir behalten uns das Recht vor, die technischen Spezifikationen ohne vorherige Ankündigung zu ändern. Der Name B-Tech und das B-Tech Logo sind eingetragene Marken von B-Tech Mounts of Design & Manufacturing Limited.  
 Es sind keine Gewährleistungen für die Genauigkeit der Informationen in diesem Spartenkatalog gegeben. Alle Informationen sind ohne Gewährleistung oder Haftung für die Genauigkeit der Informationen zu verstehen. Alle Informationen sind ohne Haftung für die Genauigkeit der Informationen zu verstehen.  
 Spezifikationen sind ohne Gewährleistung zu verstehen, es sei denn, es liegt eine schriftliche Genehmigung von B-Tech Mounts of Design & Manufacturing Limited vor. B-Tech.

SS-V5-BT8221-111022-DE